

HERRAMIENTAS PARA MONTAJES Y DESMONTAJES

Herramientas Mecánicas:

FITTING-TOOL-ALU-10-50

Sets de herramientas de montaje

sets de herramientas de montaje para rodamientos con asiento cilíndrico



40x350x95 mm Dimensiones de la caja

El suministro incluye:

33 aros de montaje
- para agujeros de 10 - 50 mm
- Diámetro exterior hasta 110 mm
3 casquillos de montaje
1 martillo, sin contragolpe
1 caja

m 4,5 kg Peso, completo

Precio ref.: \$ 900.000 + IVA

Entrega: 2 semanas

Incluye capacitación (Solo RM)

LOCKNUT-DOUBLEHOOK-KM3-8-SET

Sets de llaves de doble gancho

sets de llaves de doble gancho para asientos cónicos



437x379x100 mm Dimensiones de la caja

El suministro incluye: 6 Llaves de doble gancho KM3 - KM8
1 llave dinamométrica LOCKNUT-DOUBLEHOOK.WRENCH10-50NM
1 manual de instrucciones
1 pasta de montaje
1 maleta de transporte

LOCKNUT-DOUBLEHOOK-KM9-15-SET

Sets de llaves de doble gancho

sets de llaves de doble gancho para asientos cónicos



479x411x120
mm

Dimensiones de la caja

El suministro incluye: 7 llaves de doble gancho KM9 - KM15

1 llave dinamométrica LOCKNUT-DOUBLEHOOK.WRENCH20-100NM

1 manual de instrucciones

1 pasta de montaje

1 maleta de transporte

PULLER-2ARM-SET

Sets de extractores de dos brazos

Set de seis extractores mecánicos de dos brazos para rodamientos pequeños



El suministro incluye:

3 extractores:

- PULLER-2ARM130

- PULLER-2ARM200

- PULLER-2ARM350

2 sets de brazos estrechos para

- PULLER-2ARM130

- PULLER-2ARM200

1 tubo de grasa para husillos

1 maleta de transporte

130 - 350 mm

Alcance

100 - 200 mm

Profundidad

m

15,5 kg

Peso, completo

PULLER-3ARM

Extractor de tres brazos

Alcance: 160 a 660 mm.

Fuerza de extracción: 45 a 150 KN



PULLER-HYD

Extractores hidráulicos

Fuerza de extracción: 40 a 300 KN



PULLER-TRISECTION

Placas de extracción

placa de extracción de 3 brazos para extractores

d: 12 a 380 mm.



Herramientas Hidráulicas:

HYDNUT

Tuercas hidráulicas

Roscas: métrica, trapezoidal, inglesa y de ejecución reforzada

d: 50 a 1180 mm.

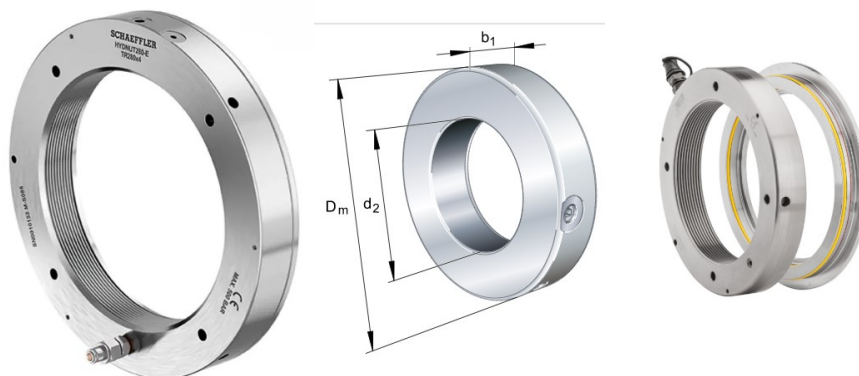

PUMP

Sets de bomba manual

Para una o dos conexiones de consumo

Presiones: 1000 a 2500 bar

Opcionales: Manómetro y contador de ciclos

Consulte para sus aplicaciones ferroviarias versión touch screen



Herramientas térmicas:

HEATER

Dispositivos de calentamiento

calentadores por inducción para montajes y desmontajes

Para calentar piezas de hasta 1600 Kg.



Accesorios:

FEELER-GAUGE

Galgas

Espesor: 30 a 500 micras (0,03 a 0,5 mm.)



BEARING-MATE

Herramientas de transporte y montaje/desmontaje

D: 250 a 850 mm.



ARCANOL-MOUNTINGPASTE

Pasta de montaje y multipropósito

Envases: 70 g. a 1 Kg.

